

第44回

南国市民体育大会 プログラム

【ラージボール卓球の部】

主 催 南国市
南国市教育委員会
南国市体育指導員連絡協議会

主 管 南国市卓球連盟
南国市体育協会

期 日 平成18年10月22日（日）

会 場 南国市立スポーツセンター

1、 試合方法

(1) 団体戦 男女各2名による3組の混合ダブルスで行う。

1	2	3
男1・女1	男2・女2	男1・女2(男2・女1)

(2) 個人戦 混合ダブルスで行う。

2、 試合順序 リーグ戦の試合順序は次のとおりとする。

◆ 4チームの場合

第1試合 ②－③、①－④

第2試合 ②－④、①－③

第3試合 ③－④、①－②

◆ 5チームの場合

第1試合 ②－⑤、③－④

第2試合 ①－⑤、②－③

第3試合 ①－④、③－⑤

第4試合 ②－④、①－③

第5試合 ④－⑤、①－②

◆ 6チームの場合

第1試合 ①－⑥、②－⑤ ③－④

第2試合 ①－⑤、④－⑥ ②－③

第3試合 ①－④、③－⑤ ②－⑥

第4試合 ①－③、②－④ ⑤－⑥

第5試合 ①－②、③－⑥ ④－⑤

◆ 7チームの場合

第1試合 ②－⑦、③－⑥、④－⑤

第2試合 ①－⑦、②－⑤、③－④

第3試合 ①－⑥、⑤－⑦、②－③

第4試合 ①－⑤、④－⑥、③－⑦

第5試合 ②－⑥、③－⑤、①－④

第6試合 ⑥－⑦、②－④、①－③

第7試合 ⑤－⑥、④－⑦、①－②

団体戦の部

団体戦 チームメンバー

1	なでしこ	矢野 漣	5	すみれ	山中 幹夫
		岡林 正一郎			児玉 京子
		岩貞 弘子			藤原 悦子
		川村 貴美			今西 栄子
		篠原 袈裟恵			
2	コスモス	峰 龍雄	6	たんぽぽ	吉井 寿一
		川村 光顕			松田 喜代子
		小松 朋子			岡 典子
		橋本 純子			関田 三代子
3	ききょう	門田 宏	7	きらきらぼし	岩原 保男
		今井 義則			岩崎 美知子
		豊永 隆子			唐岩 芳子
		川村 サチ			武内 久美
		橋川 幸子			
4	ひまわり	濱田 龍雄			
		岡林 寿夫			
		井田 このみ			
		公文 芳子			

団体戦 決勝リーグ

コート 25、27、29

		なでしこ	コスモス	ききょう	ひまわり	すみれ	たんぽぽ	きらきらぼし	得点	順位
1	なでしこ		1-2	1-2	0-2	2-1	0-2	2-0	8	5
2	コスモス	2-1		2-1	2-1	2-1	0-2	2-0	11	2
3	ききょう	2-1	1-2		2-1	1-2	0-2	2-0	9	3
4	ひまわり	2-0	1-2	1-2		2-0	0-2	2-0	9	4
5	すみれ	1-2	1-2	2-1	0-2		1-2	2-0	8	6
6	たんぽぽ	2-0	2-0	2-0	2-0	2-1		2-0	12	1
7	きらきらぼし	0-2	0-2	0-2	0-2	0-2	0-2		6	7

個人戦の部

混合ダブルス予選リーグ

コート 25、26

A		吉井・岡	峰・小松	川村光・橋本	山中・藤原	唐岩・岩崎	得点	順位
1	吉井・岡		2-0		2-0	2-0	6	1
2	峰・小松	0-2			2-1	2-0	5	2
3	川村光・橋本							棄権
4	山中・藤原	0-2	1-2			2-0	4	3
5	唐岩・岩崎	0-2	0-2		0-2		3	4

コート 27、28

B		矢野・岩貞	岡林・寿・公文	濱田々・井田	児玉・今西	篠原・橋川	得点	順位
1	矢野・岩貞		2-0	2-0	2-0	2-0	8	1
2	岡林・寿・公文	0-2		2-0	2-1	2-0	7	2
3	濱田々・井田	0-2	0-2		1-2	2-1	5	4
4	児玉・今西	0-2	1-2	2-1		2-0	6	3
5	篠原・橋川	0-2	0-2	1-2	0-2		4	5

コート 29、30

C		今井・川村サ	岡林正・川村キ	松田・関田	門田・豊永	岩原・武内	得点	順位
1	今井・川村サ							棄権
2	岡林正・川村キ			1-2	2-0	2-0	5	2
3	松田・関田		2-1		2-0	2-0	6	1
4	門田・豊永		0-2	0-2		2-0	4	3
5	岩原・武内		0-2	0-2	0-2		3	4

混合ダブルス決勝トーナメント

上位(1・2・3位)の部

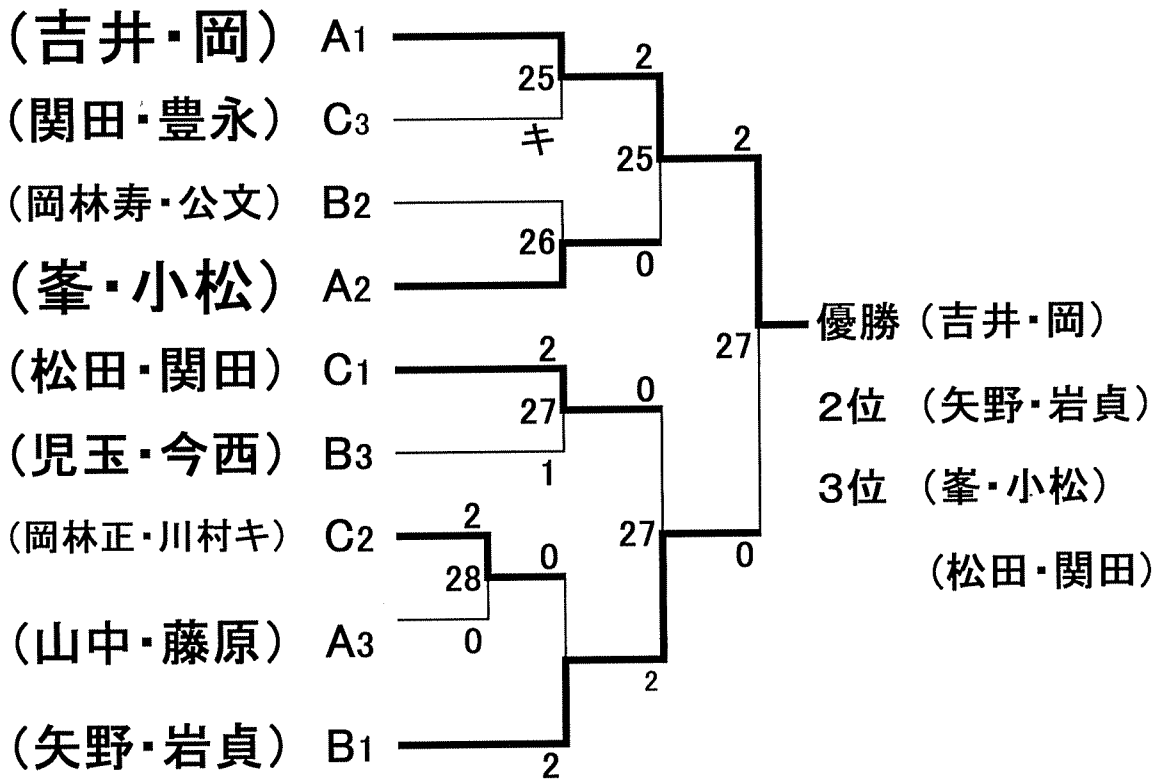

下位(4・5位)の部

