

# 平成17年度 アイケン杯争奪ラージボール卓球大会

1. 主催 南国市卓球連盟
2. 協賛 アイケン工業株式会社
3. 日時 平成17年6月25日(土) 9時00分から
4. 会場 南国市立スポーツセンター(メインアリーナ)
5. 種別 混合ダブルスの団体戦および個人戦
6. 参加資格 一般
7. 競技規則 (1) 現行の日本卓球協会制定のルールによる。  
(2) 参加者は必ずゼッケンをつけて下さい。
8. 試合方法  
団体戦、個人戦とも予選リーグを行った後、各リーグの1位、2位、3位、4・5位に分かれて、グループ別の決勝トーナメントを実施する。
9. 表彰 団体戦、個人戦とも上位のチーム(選手)に表彰状及び賞品を授与する。
10. リーグ戦の試合順序は次の通りとする。
  - 3チーム(人)の場合  
第1試合 ②-③  
第2試合 ①-③  
第3試合 ①-②
  - 4チーム(人)の場合  
第1試合 ②-③、①-④  
第2試合 ②-④、①-③  
第3試合 ③-④、①-②
  - 5チーム(人)の場合  
第1試合 ②-⑤、③-④  
第2試合 ①-⑤、②-③  
第3試合 ①-④、③-⑤  
第4試合 ②-④、①-③  
第5試合 ④-⑤、①-②
  - 6チーム(人)の場合  
第1試合 ③-④、②-⑤、①-⑥  
第2試合 ②-③、④-⑥、①-⑤  
第3試合 ②-⑥、③-⑤、①-④  
第4試合 ⑤-⑥、②-④、①-③  
第5試合 ④-⑤、③-⑥、①-②
11. 各リーグ戦において勝率(勝ちゲーム数/負けゲーム数)が等しくなった場合には、チーム代表者のトスにより順位を決める。
12. 各リーグ表の一番上のチームまたはペアは、ご面倒ですがそのリーグの記録をお願いします。

## 開 会 式

(司会：矢野雅) (会計：井田・横井)

- 1) 開会の挨拶(高野)
- 2) 進行およびコート割り振り、  
会場使用上の注意(吉井・岩崎・吉田)
- 3) 審判長注意(岩崎)

## 閉 会 式

(司会：矢野雅)

- 1) 成績発表並びに表彰状授与(吉井)
- 2) 閉会の挨拶(吉井)

## 混合ダブルス予選リーグ戦

コート1

Aリーグ	川崎・近森 藍友会	松田・陰山 黒潮	高野・横田 野市町体協	山中・関田 南国	得点	順位
① 川崎・近森 藍友会		0-2	2-0	2-0	5	2
② 松田・陰山 黒潮	2-0		2-0	2-0	6	1
③ 高野・横田 野市町体協	0-2	0-2		2-0	4	3
④ 山中・関田 南国	0-2	0-2	0-2		3	4

コート2

Bリーグ	渡辺・福永 福井	吉井・小松 南国	柳瀬・高橋 佐川さくら	大井・竹内 安芸	得点	順位
① 渡辺・福永 福井		2-0	2-0	2-0	6	1
② 吉井・小松 南国	0-2		2-0	2-0	5	2
③ 柳瀬・高橋 佐川さくら	0-2	0-2		1-2	3	4
④ 大井・竹内 安芸	0-2	0-2	2-1		4	3

コート3

Cリーグ	三橋・橋田 黒潮	梅原・梅原 太陽	岡林・公文 南国	武政・川久保 太陽	得点	順位
① 三橋・橋田 黒潮		2-0	2-1	2-0	6	1
② 梅原・梅原 太陽	0-2		1-2	2-0	4	2
③ 岡林・公文 南国	1-2	2-1		1-2	4	3
④ 武政・川久保 太陽	0-2	0-2	2-1		4	4

コート4

Dリーグ	高橋・田内 コスモス	合田・志賀 太陽	三味・三味 あけぼの	門田・橋本 南国	得点	順位
① 高橋・田内 コスモス		2-0	2-0	2-0	6	1
② 合田・志賀 太陽	0-2		2-1	2-0	5	2
③ 三味・三味 あけぼの	0-2	1-2		0-2	3	4
④ 門田・橋本 南国	0-2	0-2	2-0		4	3

## 混合ダブルス予選リーグ戦

コート5

	Eリーグ	斉藤・恒石 FCこうよう	小松・小松 LBC安芸	間嶋・川村サ 南国	小崎・小崎 太陽	得点	順位
①	斉藤・恒石 FCこうよう		2-0	1-2	2-0	5	1
②	小松計・小松真 LBC安芸	0-2		2-0	1-2	4	3
③	間嶋・川村サ 南国	2-1	0-2		0-2	4	4
④	小崎・小崎 太陽	0-2	2-1	2-0		5	2

コート6

	Fリーグ	坂口・竹村 福井	高松・小川 安芸	浜田・徳広 LBC安芸	若江・井田 南国	得点	順位
①	坂口・竹村 福井		2-0	2-0	2-0	6	1
②	高松・小川 安芸	0-2		1-2	2-0	4	3
③	浜田・徳広 LBC安芸	0-2	2-1		2-0	5	2
④	若江・井田 南国	0-2	0-2	0-2		3	4

コート7

	Gリーグ	土居・依光 コスモス	町田・鎌倉 FCこうよう	岡本・細井 野市町体協	近藤・中谷 安芸	得点	順位
①	土居・依光 コスモス		2-0	2-0	2-0	6	1
②	町田・鎌倉 FCこうよう	0-2		2-1	2-1	5	2
③	岡本・細井 野市町体協	0-2	1-2		1-2	3	4
④	近藤・中谷 安芸	0-2	1-2	2-1		4	3

コート8

	Hリーグ	武内・児玉 友遊楽笑会	原・永野 コスモス	吉井・篠田 彩	西田・岡林 太陽	得点	順位
①	武内・児玉 友遊楽笑会		2-0	2-0	2-0	6	1
②	原・永野 コスモス	0-2		2-0	2-0	5	2
③	吉井・篠田 彩	0-2	0-2		2-0	4	3
④	西田・岡林 太陽	0-2	0-2	0-2		3	4

## 混合ダブルス予選リーグ戦

コート9

	Iリーグ	野町・溝渕 黒潮	廣見・熊澤 太陽	山下・大家 三城	西本・西本 高須	得点	順位
①	野町・溝渕 黒潮		2-0	2-0	2-0	6	1
②	廣見・熊澤 太陽	0-2		2-0	2-0	5	2
③	山下・大家 三城	0-2	0-2		2-0	4	3
④	西本・西本 高須	0-2	0-2	0-2		3	4

コート10

	Jリーグ	中平・村上 安芸	有安・久米 彩	村上・清藤 藍友会	田村・筒井 あけぼの	得点	順位
①	中平・村上 安芸		2-0	2-0	2-0	6	1
②	有安・久米 彩	0-2		2-0	2-0	5	2
③	村上・清藤 藍友会	0-2	0-2		2-1	4	3
④	田村・筒井 あけぼの	0-2	0-2	1-2		3	4

コート11

	Kリーグ	松本・合田 黒潮	樋口・川村 南国	中沢・寺内 藍友会	仙頭・安岡 安芸	得点	順位
①	松本・合田 黒潮		2-0	2-0	2-0	6	1
②	樋口・川村 南国	0-2		1-2	0-2	3	4
③	中沢・寺内 藍友会	0-2	2-1		2-0	5	2
④	仙頭・安岡 安芸	0-2	2-0	0-2		4	3

コート12

	Lリーグ	川谷・高松 安芸	森脇・森脇 黒潮	山崎・香西 あけぼの	小田・浜田 FCこうよう	得点	順位
①	川谷・高松 安芸		2-0	2-1	2-0	6	1
②	森脇・森脇 黒潮	0-2		1-2	2-0	4	3
③	山崎・香西 あけぼの	1-2	2-1		2-1	5	2
④	小田・浜田 FCこうよう	0-2	0-2	1-2		3	4

## 混合ダブルス予選リーグ戦

コート13

	Mリーグ	和田・川江 友遊楽笑会	永戸・乾 FCこうよう	矢野・寺石 南国	横田・楠瀬 野市町体協	得点	順位
①	和田・川江 友遊楽笑会		2-0	2-1	2-0	6	1
②	永戸・乾 FCこうよう	0-2		2-1	2-1	5	2
③	矢野・寺石 南国	1-2	1-2		1-2	3	4
④	横田・楠瀬 野市町体協	0-2	1-2	2-1		4	3

コート14

	Nリーグ	古田・山崎 黒潮	和田・矢野 太陽	岡崎・下村 高須	松村・橋川 南国	得点	順位
①	古田・山崎 黒潮		2-1	2-0	2-0	6	1
②	和田・矢野 太陽	1-2		2-1	2-0	5	2
③	岡崎・下村 高須	0-2	1-2		2-0	4	3
④	松村・橋川 南国	0-2	0-2	0-2		3	4

コート15

	Oリーグ	岡崎・北添 三城	池内・小松昭 安芸	浜田奏・松田 南国	鳥越・大崎 太陽	得点	順位
①	岡崎・北添 三城		2-0	2-1	2-0	6	1
②	池内・小松昭 安芸	0-2		1-2	2-1	4	3
③	浜田奏・松田 南国	1-2	2-1		2-1	5	2
④	鳥越・大崎 太陽	0-2	1-2	1-2		3	4

コート16

	Pリーグ	小出・辻川 はまゆう	寺尾・岡林 あけぼの	小松・斉藤 高須	渡辺・渡辺 佐川さくら	得点	順位
①	小出・辻川 はまゆう		2-0	2-0	2-0	6	1
②	寺尾・岡林 あけぼの	0-2		0-2	2-0	4	3
③	小松・斉藤 高須	0-2	2-0		2-0	5	2
④	渡辺・渡辺 佐川さくら	0-2	0-2	0-2		3	4

## 混合ダブルス予選リーグ戦

コート17

Qリーグ	高岡・高岡 黒潮	峯・矢野 南国	鍋島・木口 高須	片岡・水野 佐川さくら	得点	順位
① 高岡・高岡 黒潮		2-0	2-0	2-0	6	1
② 峯・矢野 南国	0-2		1-2	2-0	4	3
③ 鍋島・木口 高須	0-2	2-1		2-0	5	2
④ 片岡・水野 佐川さくら	0-2	0-2	0-2		3	4

コート18

Rリーグ	小松・小松 LBC安芸	池田・池田 高須	浜田・今西 南国	小松・河野 彩	得点	順位
① 小松正・小松香 LBC安芸		2-0	2-0	2-0	6	1
② 池田・池田 高須	0-2		2-0	2-1	5	2
③ 浜田・今西 南国	0-2	0-2		2-0	4	3
④ 小松・河野 彩	0-2	1-2	0-2		3	4

コート19

Sリーグ	水田・森田 藍友会	竹内・篠原 南国	佐竹・小笠原 太陽	原・村岡 三城	得点	順位
① 水田・森田 藍友会		2-0	2-0	2-0	6	1
② 竹内・篠原 南国	0-2		2-1	1-2	4	3
③ 佐竹・小笠原 太陽	0-2	1-2		2-0	4	2
④ 原・村岡 三城	0-2	2-1	0-2		4	4

コート20

Tリーグ	岩佐・竹村 黒潮	久保内・浅野 太陽	祖父江・森下 高須	片岡・渡辺 佐川さくら	得点	順位
① 岩佐・竹村 黒潮		2-0	2-0	2-0	6	1
② 久保内・浅野 太陽	0-2		2-0	2-0	5	2
③ 祖父江・森下 高須	0-2	0-2		2-0	4	3
④ 片岡・渡辺 佐川さくら	0-2	0-2	0-2		3	4

## 混合ダブルス予選リーグ戦

コート21, 22

Uリーグ	田中・有沢 安芸	倉内・蒲原 あけぼの	内山・井上 はまゆう	徳廣・浜田 泉野	西村・中越 太陽	得点	順位
① 田中・有沢 安芸		1-2	1-2	2-0	2-0	6	3
② 倉内・蒲原 あけぼの	2-1		2-0	2-0	1-2	7	1
③ 内山・井上 はまゆう	2-1	0-2		2-1	2-1	7	2
④ 徳廣・浜田 泉野	0-2	0-2	1-2		2-0	5	4
⑤ 西村・中越 太陽	0-2	2-1	1-2	0-2		5	5

コート23, 24

Vリーグ	今井・岡 南国	白木・浜崎 三城	松田・小笠原 あけぼの	中谷・延力 太陽	山崎・宮崎 泉野	得点	順位
① 今井・岡 南国		2-1	2-0	2-0	2-0	8	1
② 白木・浜崎 三城	1-2		2-0	2-1	2-0	7	2
③ 松田・小笠原 あけぼの	0-2	0-2		2-0	2-0	6	3
④ 中谷・延力 太陽	0-2	1-2	0-2		2-0	5	4
⑤ 山崎・宮崎 泉野	0-2	0-2	0-2	0-2		4	5

## 団体戦予選リーグ戦

コート1, 2

	Aリーグ	藍友会A	三城A	FCこうようB	太陽G	得点	順位
①	藍友会A		3-0	3-0	3-0	6	1
②	三城A	0-3		1-2	3-0	4	3
③	FCこうようB	0-3	2-1		2-1	5	2
④	太陽G	0-3	0-3	1-2		3	4

コート3, 4

	Bリーグ	福井	南国A	あけぼのA	太陽F	得点	順位
①	福井		3-0	2-1	3-0	6	1
②	南国A	0-3		2-1	2-1	5	2
③	あけぼのA	1-2	1-2		1-2	3	4
④	太陽F	2-1	1-2	0-3		4	3

コート5, 6

	Cリーグ	コスモス	太陽B	安芸C	南国D	得点	順位
①	コスモス		2-1	3-0	3-0	6	1
②	太陽B	1-2		2-1	3-0	5	2
③	安芸C	0-3	1-2		2-1	4	3
④	南国D	0-3	0-3	1-2		3	4

コート7, 8

	Dリーグ	友遊楽笑会	彩	佐川さくらA	南国B	得点	順位
①	友遊楽笑会		3-0	3-0	3-0	6	1
②	彩	0-3		3-0	0-3	4	3
③	佐川さくらA	0-3	0-3		0-3	3	4
④	南国B	0-3	3-0	3-0		5	2



## 団体戦予選リーグ戦

コート9, 10

	Eリーグ	FCこうようA	南国G	藍友会B	安芸D	得点	順位
①	FCこうようA		1-2	3-0	3-0	5	2
②	南国G	2-1		2-1	3-0	6	1
③	藍友会B	0-3	1-2		1-2	3	4
④	安芸D	0-3	0-3	2-1		4	3

コート11, 12

	Fリーグ	黒潮A	はまゆう	あけぼのB	南国F	得点	順位
①	黒潮A		3-0	3-0	3-0	6	1
②	はまゆう	0-3		3-0	3-0	5	2
③	あけぼのB	0-3	0-3		1-2	3	4
④	南国F	0-3	0-3	2-1		4	3

コート13, 14

	Gリーグ	黒潮B	野市町体協	あけぼのC	高須B	得点	順位
①	黒潮B		2-0	2-1	2-0	6	1
②	野市町体協	0-2		2-0	0-2	4	3
③	あけぼのC	1-2	0-2		2-1	4	4
④	高須B	0-2	2-0	1-2		4	2

コート15, 16

	Hリーグ	安芸A	黒潮C	高須A	佐川さくらB	得点	順位
①	安芸A		2-1	2-1	3-0	6	1
②	黒潮C	1-2		2-1	3-0	5	2
③	高須A	1-2	1-2		3-0	4	3
④	佐川さくらB	0-3	0-3	0-3		3	4

## 団体戦予選リーグ戦

コート17, 18

	Iリーグ	LBC安芸	三城B	太陽C	南国E	得点	順位
①	LBC安芸		2-1	3-0	3-0	6	1
②	三城B	1-2		2-1	2-1	5	2
③	太陽C	0-3	1-2		2-1	4	3
④	南国E	0-3	1-2	1-2		3	4

コート19, 20

	Jリーグ	安芸B	黒潮D	太陽E	泉野	得点	順位
①	安芸B		0-2	2-0	2-0	5	2
②	黒潮D	2-0		2-0	2-0	6	1
③	太陽E	0-2	0-2		2-0	4	3
④	泉野	0-2	0-2	0-2		3	4

コート21, 22

	Kリーグ	太陽A	南国C	高須C		得点	順位
①	太陽A		1-2	2-1		3	2
②	南国C	2-1		3-0		4	1
③	高須C	1-2	0-3			2	3
④							



### 混合ダブルス 3位グループ決勝トーナメント

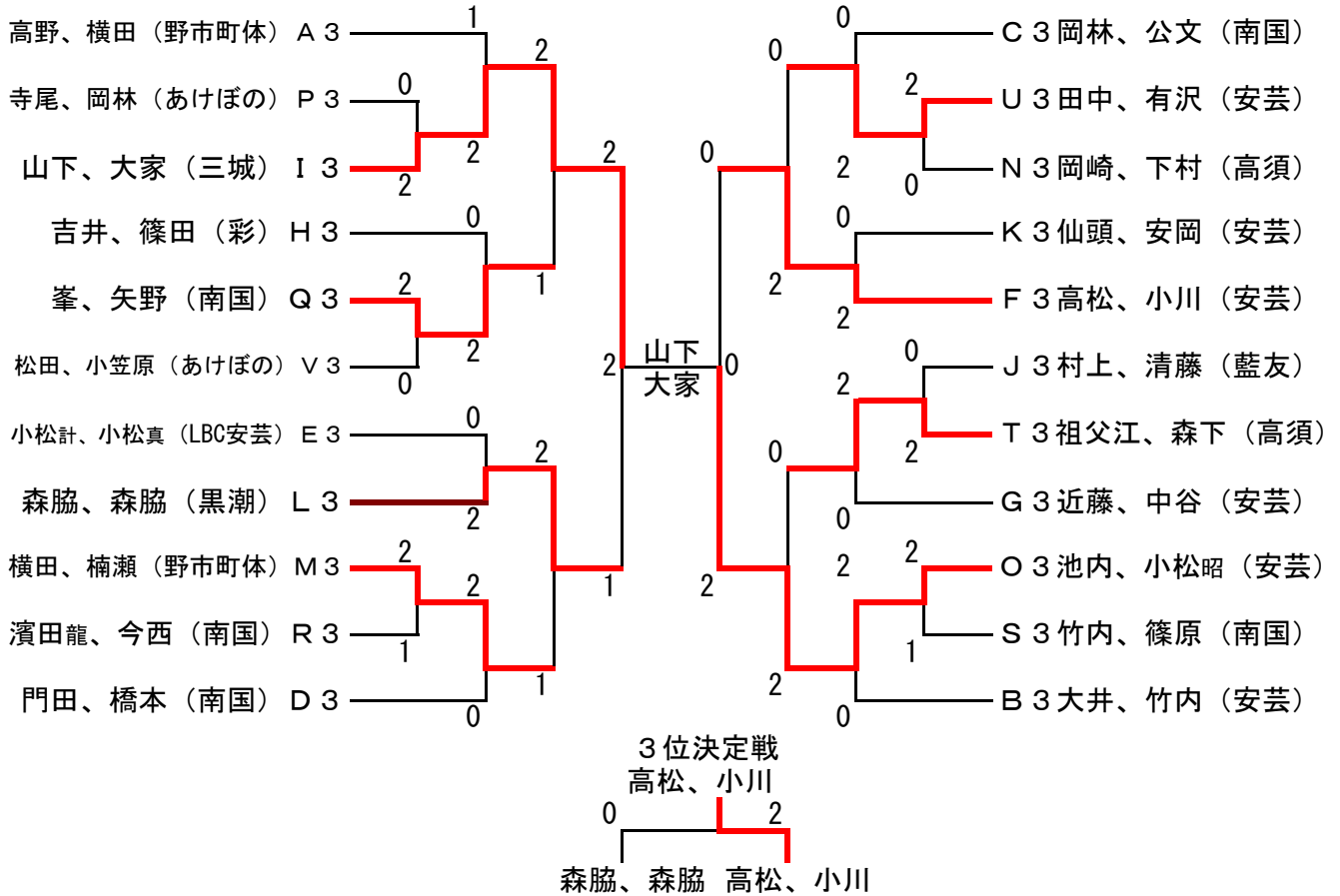

### 混合ダブルス 4・5位グループ決勝トーナメント

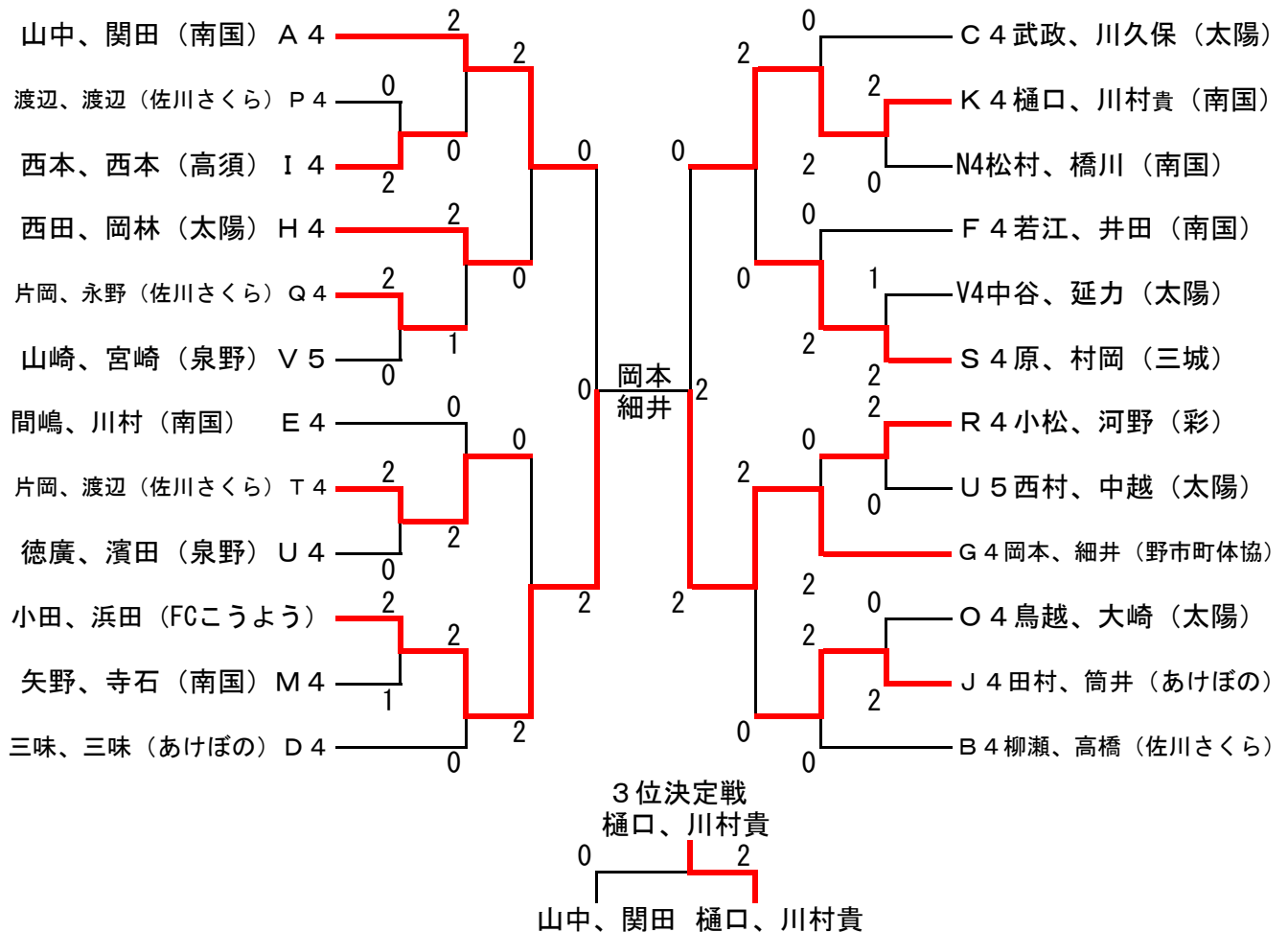

## 団体 1 位グループ決勝トーナメント

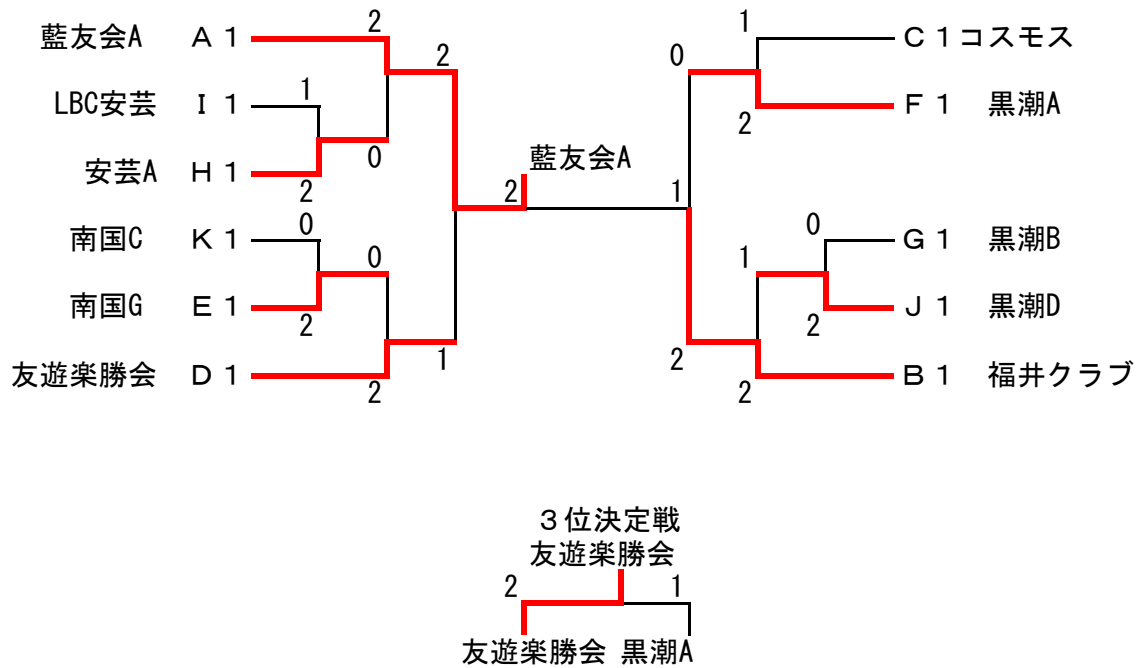

## 団体 2 位グループ決勝トーナメント

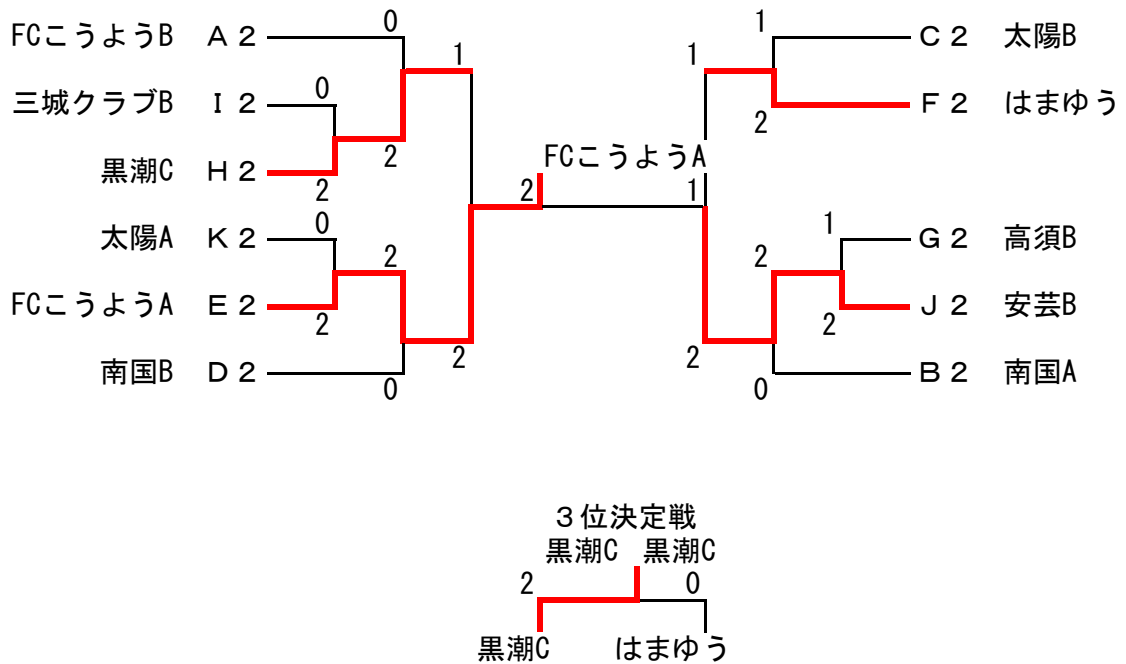

### 団体 3 位グループ決勝トーナメント

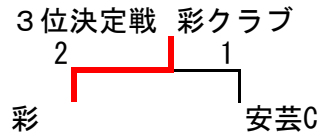
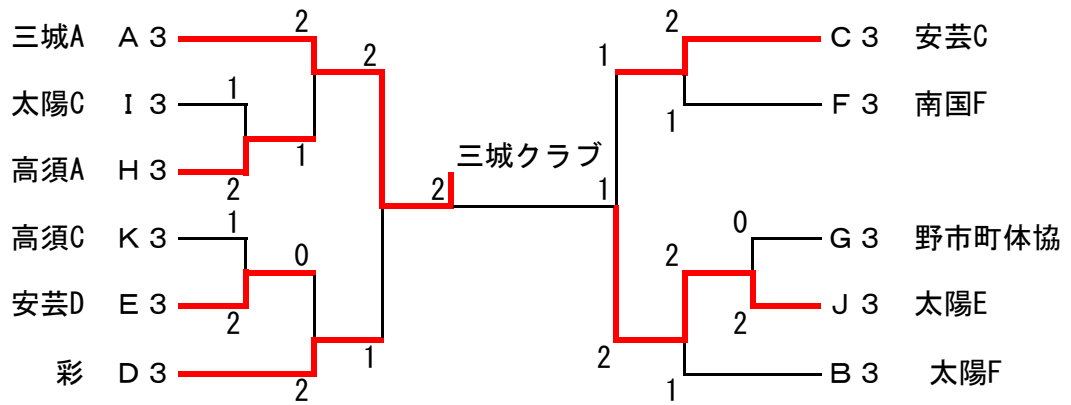

### 団体 4・5 位グループ決勝トーナメント

